

serie
tiziano
art.CL-19

CAVALLETTO A LIRA
IN KIT DI MONTAGGIO
In legno massello di faggio,
oliato, rialzabile a
cremagliera, con mensola,
molla antivibrazione.

LYRE EASEL IN ASSEMBLY KIT
Made of solid beech-wood,
oiled, adjustable height by
ratchet control, with shelf,
anti-vibration inner spring.



art of making easels

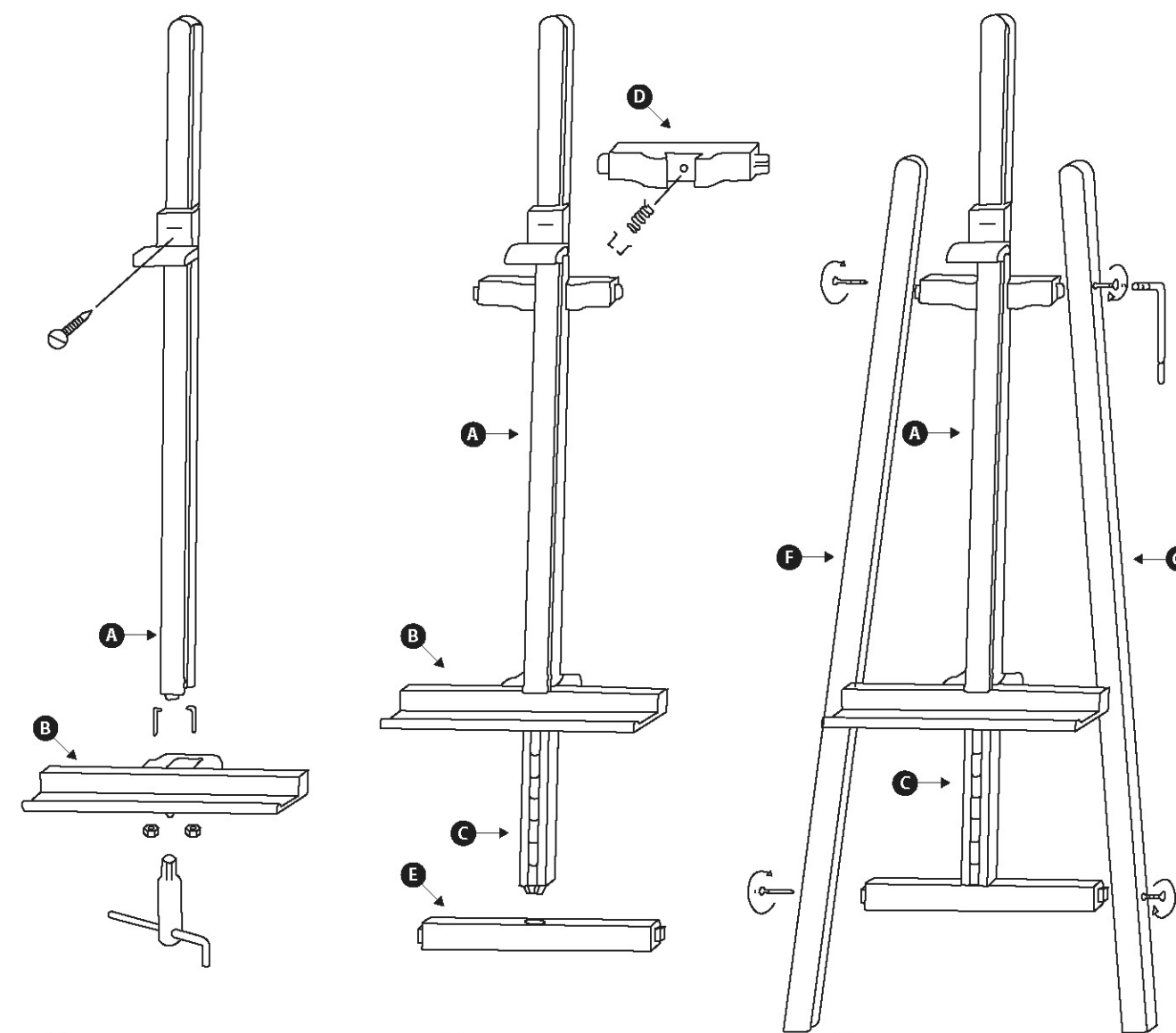

1

Inserire le due viti a forma di "L" nei due fori situati all'estremità dell'asta centrale **A**.
Applicare l'asta **A** al cassetto **B** e fissarla avvitando i due dadini con l'apposita chiave in dotazione, come da disegno.

Insert both the screws "L" shaped in the holes situated at the extremity of the central pole **A**.
Apply the pole **A** to the shelf **B** and fix it by screwing the small nuts under it with the endowed key, as the drawing shows.

2

Infilare, facendo scorrere, il blocco **A+B** (asta-cassetto) alla cremagliera **C**.
Inserire poi dall'alto il traverso corto **D**.
Inserire dal basso anche il traverso lungo **E**.

Slip the pole **A+B** to the ratchet **C**.
Starting from above, then, insert the transversal small part **D**.
Starting from down insert the transversal long part **E**.

3

Unire infine i due fianchi laterali **F** e **G** a tutto il blocco centrale fissandone le quattro viti mediante la chiave a brugola in dotazione.

Finally, join both the lateral pieces **F** and **G** to the whole central block and fix the 4 screws by using the endowed key.



www.cappellettoitalia.it

Cappelletto s.n.c.
cavalletti per belle arti e affini
via Marghera, 9
31033 Castelfranco Veneto (TV) Italy
tel. +39 0423 493316
fax +39 0423 744962
e-mail: info@cappellettoitalia.it
www.cappellettoitalia.it

serie
tiziano
art.CL-19

• Manutenzione: Le naturali variazioni di colore e di venatura sono caratteristiche del legno.
• Per mantenere nel tempo la bellezza naturale del legno massello del vostro cavalletto si consiglia di utilizzare olio di lino crudo da stendere con un panno morbido.
• Maintenance: The natural changes in colour and grains are characteristics of the wood.
• To keep unchanged the natural beauty of your wooden easel we suggest the use of linseed raw oil to be applied with a soft cloth.